



ISUZU

ELF

200/300



PESO BRUTO VEHICULAR (PBV)
4.1 A 5 TONELADAS

*Las imágenes son ilustrativas y pueden variar del original.

MODELO	ELF 200	ELF 300	
CHASIS	E	E	H
PESO BRUTO VEHICULAR* (KG)/(LB)	4100 / 9039	5000 / 11023	
CAPACIDAD DE EJE DELANTERO (KG)/(LB)	2000 / 4409	2500 / 5512	
CAPACIDAD DE EJE TRASERO (KG)/(LB)	3000 / 6614	4000 / 8818	
PESO DEL CHASIS - CABINA** (KG)/(LB)	2025 / 4464	2175 / 4795	2255 / 4971
DISTANCIA ENTRE EJES (MM)/(PULG)	2475 / 97	2475 / 97	3375 / 133
LARGO APLICACIÓN MÁXIMO RECOMENDADO*** (MM)/(PULG)	3130 / 123	3400 / 134	4850 / 191
CAPACIDAD DEL TANQUE DE COMBUSTIBLE (LT)	68	68	98
CAPACIDAD DEL TANQUE DE UREA (LT)	8	8	11
RODADO TRASERO	Sencillo	Doble	
FRENO	VAC - Tambor / Tambor válvula LSPV	VAC - Disco / Tambor ABS - EBD	

MOTOR	
MODELO	4JZ1 - TCS
EMISIÓN	EURO VI (DPD-SCR-EGR)
TIPO	DOHC (doble árbol de levas a la cabeza) VVT de 4 tiempos, 16 válvulas, enfriado por agua, inyección directa, sistema de combustible common-rail controlado electrónicamente, turbocargador VGS, sistema EGR enfriada por agua.
NÚMERO DE CILINDROS	4 en línea
CILINDRADA (CC)	2,999
POTENCIA DE SALIDA MÁXIMA	148 @ 2800 hp@rpm
TORQUE MÁXIMO	277 @ 1280 - 2800 lb-pie@rpm
TRANSMISIÓN MANUAL	
TIPO	Manual - MYY5T
RELACIÓN DE ENGRANAJES	1ª- 5.315 2ª- 3.053 3ª- 1.655 4ª- 1.000 5ª- 0.721 Rev. - 5.068
ENGRANAJE FINAL	
DIÁMETRO (MM)	292
RELACIÓN DE ENGRANAJE	5.375

ESTACIONAMIENTO	Mecánico atrás de la transmisión
DIRECCIÓN	
TIPO	Hidráulica
EJE DELANTERO	Tipo Elliot Inverso Viga - I
TRASERO	Banjo, completamente flotante
SUSPENSIÓN	Muelles de láminas de acero de aleación semielípticos y amortiguadores telescópicos de doble acción
LLANTAS	205 / 75R16C - 113 / 111
ALTERNADOR	24v - 90A
CABINA	
TIPO	Cabina inclinable
NÚMERO DE ASIENTOS	3 Pasajeros
SEGURIDAD	Bolsa de aire para conductor / Cámara de reversa
OTROS	Aire acondicionado / Start Assist

* El peso de la llanta de la refacción y soporte no está incluido en el peso especificado del catálogo.

** La capacidad de carga sugerida se obtiene restando el peso del chasis y cabina del PBV, la carga útil se determinará restando el peso de la aplicación de la capacidad de carga.

*** El largo de aplicación máximo recomendado corresponde a un cálculo estimando una caja seca con la carga interior distribuida uniformemente, para cualquier otra aplicación contacte a su distribuidor autorizado para la correcta selección de distancia entre ejes y largo de carrocería máxima.

IMPORTANTE: LA GARANTÍA DE LOS VEHÍCULOS ISUZU NO CUBRE CUALQUIER MAL FUNCIONAMIENTO DERIVADO DEL USO DEL VEHÍCULO FUERA DE LO ESTIPULADO EN ESTA FICHA TÉCNICA.

ELF 200 (RODADO SENCILLO)

ELF 300 (RODADO DOBLE)

DIMENSIONES

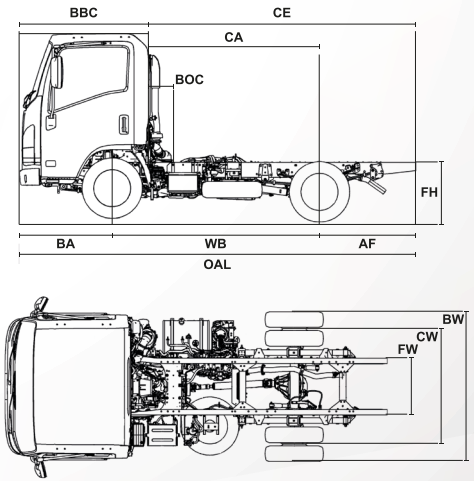
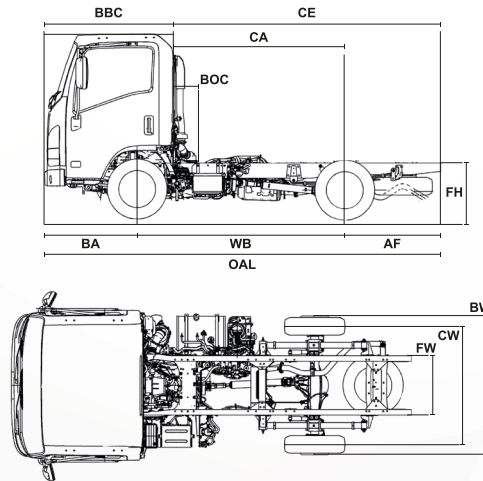
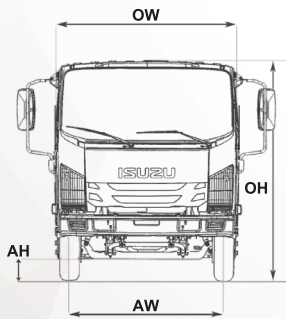

DIMENSIONES CONSTANTES

MODELOS	FH		OH		BW		CW		AH		AW		BA		BBC		BOC		FW		OW	
	mm	pulg	mm	pulg	mm	pulg	mm	pulg	mm	pulg	mm	pulg	mm	pulg	mm	pulg	mm	pulg	mm	pulg	mm	pulg
ELF 200	694	27	2230	88	1645	65	1395	55	190	7	1475	58	1110	44	1563	62	258	10	700	28	1815	71
ELF 300	772	30	2262	89	1860	73	1425	56	190	7	1475	58	1110	44	1563	62	258	10	700	28	1815	71

DIMENSIONES VARIABLES

MODELO	TIPO	WB		CA*		CE*		OAL		AF	
		mm	pulg	mm	pulg	mm	pulg	mm	pulg	mm	pulg
ELF 200	E	2475	97	2022	80	3167	125	4730	186	1145	45
ELF300	E	2475	97	2022	80	3162	124	4725	186	1140	45
	H	3345	132	2892	114	4457	175	6020	237	1565	62

*CA & CE efectivos son CA ó CE menos BOC